

# v8 cyclone

Logotipo de  
Dyson V8 Cyclone

## Manual de usuario

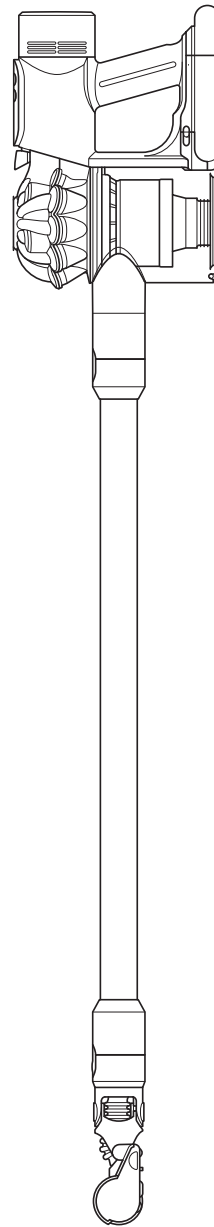

La aspiradora sin cable  
Dyson V8 Cyclone con el  
tubo y el cabezal acoplados.

SV172, JN.000000 PN.000000-00-00.00.00.00  
VERSIÓN 01

## Índice

Contenido en caja

Cuidado de tus pisos

Cómo empezar

Cómo cargar tu máquina

Cómo vaciar el contenedor

Cómo limpiar el contenedor

Cómo eliminar bloqueos

Cómo lavar el prefiltro

Cómo lavar el posfiltro

Cómo eliminar bloqueos del cepillo

Motorbar™

Cómo eliminar bloqueos del mini  
cabezal motorizado

Cómo limpiar las herramientas

Cuidado de la máquina

**dyson**

Logotipo de Dyson

# Contenido en caja

La máquina está empaquetada en 2 partes:

1. Cuerpo de la máquina
2. Cabezal/accesorios

Cuerpo principal con el mango y el contenedor colocados.

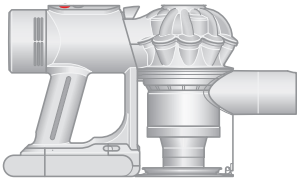

Cuerpo de la máquina

Solo acopla el cabezal o el accesorio en la parte delantera del cuerpo principal o del tubo.

El cabezal de limpieza Motorbar

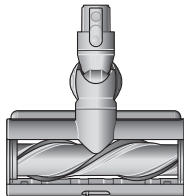

Cabezal de limpieza Motorbar

El mini cabezal de limpieza

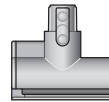

Mini cabezal motorizado

La herramienta para rincones y esquinas

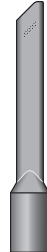

Herramienta para rincones y esquinas



Tubo

El tubo es un conducto con conectores eléctricos en ambos extremos que permite conectar los accesorios a la máquina.

El cargador puede usarse de forma independiente o como parte de la estación de carga.

La estación de carga sostiene y carga tu aspiradora.



Cargador



Estación de carga

# Cuidado del piso

Revisa que la parte inferior del cabezal o de la herramienta esté limpia y libre de cualquier objeto que pueda causar daños.

Antes de aspirar pisos, tapetes y alfombras, consulta las instrucciones de limpieza recomendadas por el fabricante.

La barra de cepillo de tu cabezal o herramienta motorizada puede dañar ciertos pisos. Algunos materiales de alfombras pueden desprender pelusa si se utiliza un cepillo giratorio al aspirar. De ser el caso, te recomendamos aspirar sin la herramienta de piso motorizada y consultar al fabricante de tus pisos.

# Cómo empezar

## Funcionamiento de tu máquina

Hay dos botones fáciles de usar en la máquina. El botón superior enciende y apaga la aspiradora, mientras que el botón inferior cambia el modo de potencia.

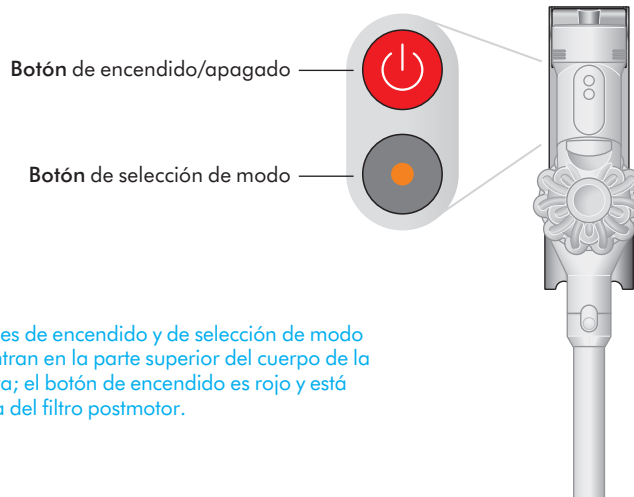

Los botones de encendido y de selección de modo se encuentran en la parte superior del cuerpo de la aspiradora; el botón de encendido es rojo y está más cerca del filtro postmotor.

## Tres modos de potencia

Puedes alternar entre tres modos de potencia, según el tipo de piso y el nivel de succión necesario, utilizando el botón de modo.

**Modo Eco:** Para limpiezas más largas y ligeras

**Modo Medio:** Para una limpieza regular

**Modo Boost:** Para una succión más fuerte



**Eco**



El modo Eco, una batería verde alta



**Med**



El modo Medio, una batería azul de tamaño mediano



**Boost**



El modo Boost, una batería roja corta

## Limpiar zonas de difícil acceso

Quita el tubo y conecta el accesorio elegido directamente a la boquilla para usar la máquina como aspiradora de mano.

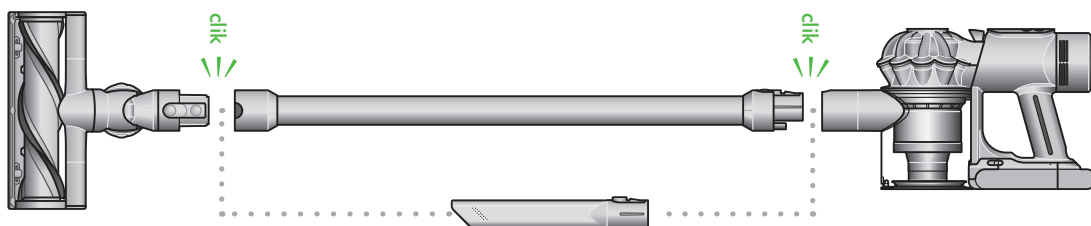

Los accesorios y cepillos pueden conectarse al tubo o directamente al cuerpo principal de la aspiradora. Si utilizas el tubo, este también debe estar conectado al cuerpo principal de la aspiradora.

# Cómo cargar tu máquina

Cárgala por completo antes de usarla por primera vez. Conéctala al cargador directamente o en la estación de carga.

La carga completa tarda aproximadamente 4 horas. Mientras la batería se está cargando, los LED parpadearán mostrando el nivel de carga actual. La luz se apagará cuando la máquina esté completamente cargada.

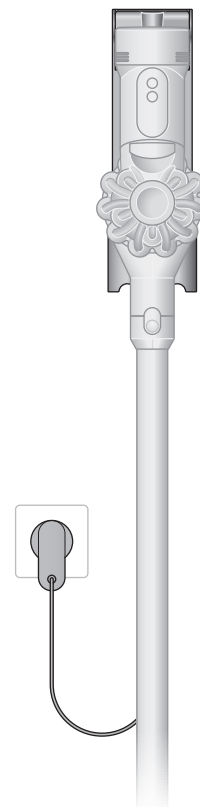

## LED de la batería

	<b>Parpadeo lento azul</b>	La máquina se está cargando
	<b>Sin luz</b>	La máquina está completamente cargada
	<b>Parpadeo rápido azul</b>	Fallo de la batería

## LED de la máquina (botón de modo)

	<b>Azul, verde o rojo sólido</b>	Funcionamiento normal
	<b>Parpadeo azul, verde o rojo</b>	Nivel de batería bajo
	<b>Sin luz</b>	Sin batería
	<b>Luz naranja fija</b>	Fallo del motor
	<b>Luz naranja intermitente</b>	Herramienta incompatible
	<b>Luz blanca intermitente</b>	El ciclón no está colocado correctamente

La aspiradora sin cable Dyson V8 Cyclone mientras se está cargando

# Cambiar la batería

Pulsa el botón de extracción de la batería del mango y deslízala para sacarla de la máquina. Alinea la batería con el mango y deslízala hacia dentro. Encájalo con firmeza hasta que haga clic.

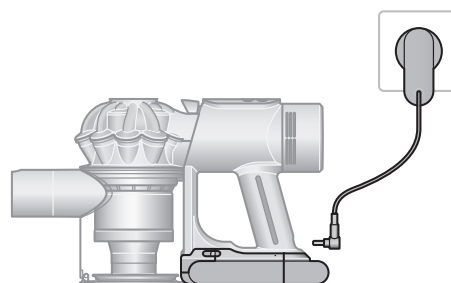

La batería está montada debajo del mango de la aspiradora.

# Cómo vaciar el contenedor

Vacía el contenedor en cuanto la suciedad alcance el nivel máximo; no lo llenes de más. Utilizar la máquina cuando la suciedad rebasa el nivel máximo puede afectar al rendimiento y requerir un lavado del filtro más frecuente.

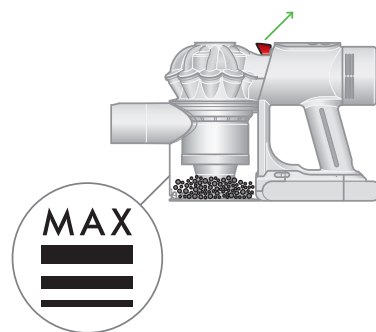

La marca superior del contenedor de la máquina con una X roja indica que la suciedad rebasa esta marca. El botón de expulsión del contenedor está junto a los ciclones, en la parte superior de la aspiradora.

## Elimina la suciedad

Retira el tubo de la máquina.

Sostén la máquina sobre el contenedor y jala el cierre de liberación del contenedor hacia arriba. El ciclón se deslizará hacia arriba y la base del contenedor se abrirá.

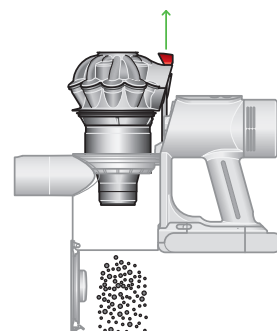

El contenedor de la máquina se vacía en una bolsa deslizándolo hacia abajo, alejándolo del ciclón.

## Cómo minimizar el contacto con el polvo

Cubre bien el contenedor con una bolsa a prueba de polvo mientras lo vacías. Retira tu contenedor con cuidado, sella la bolsa herméticamente y deséchala.

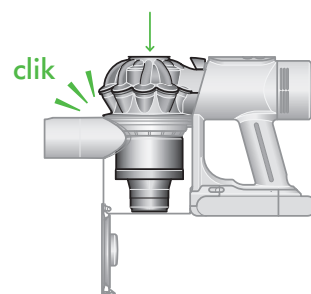

El contenedor de la máquina se cierra con un clic y luego se empuja hacia arriba hasta que encaje en su lugar.

## Cierra el contenedor

Presiona la unidad del ciclón hasta que se deslice a su posición. Presiona la base del contenedor hacia arriba hasta que quede bien cerrada.

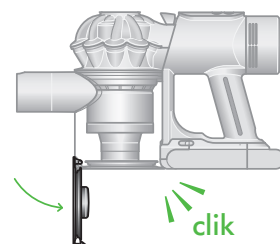

# Cómo limpiar tu contenedor

Vacía el contenedor tan pronto como la suciedad alcance la marca superior.

Es posible que tengas que limpiar el filtro más a menudo si usas la máquina con el contenedor lleno.

## Vaciado del contenedor

Retira el tubo de la máquina.

Sostén la máquina sobre el contenedor y jala el cierre de liberación del contenedor hacia arriba. El ciclón se deslizará hacia arriba y la base del contenedor se abrirá.

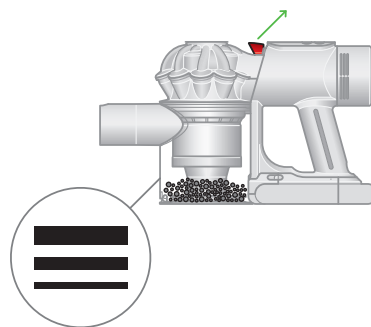

El contenedor de la aspiradora Dyson V8 Cyclone está lleno.

## Cómo retirar el ciclón

Tira hacia arriba del mecanismo de expulsión del contenedor. El ciclón se deslizará hacia arriba y la base del contenedor se abrirá.

Busca el botón de expulsión del ciclón por detrás del ciclón y presiona para sacar el ciclón de la máquina.

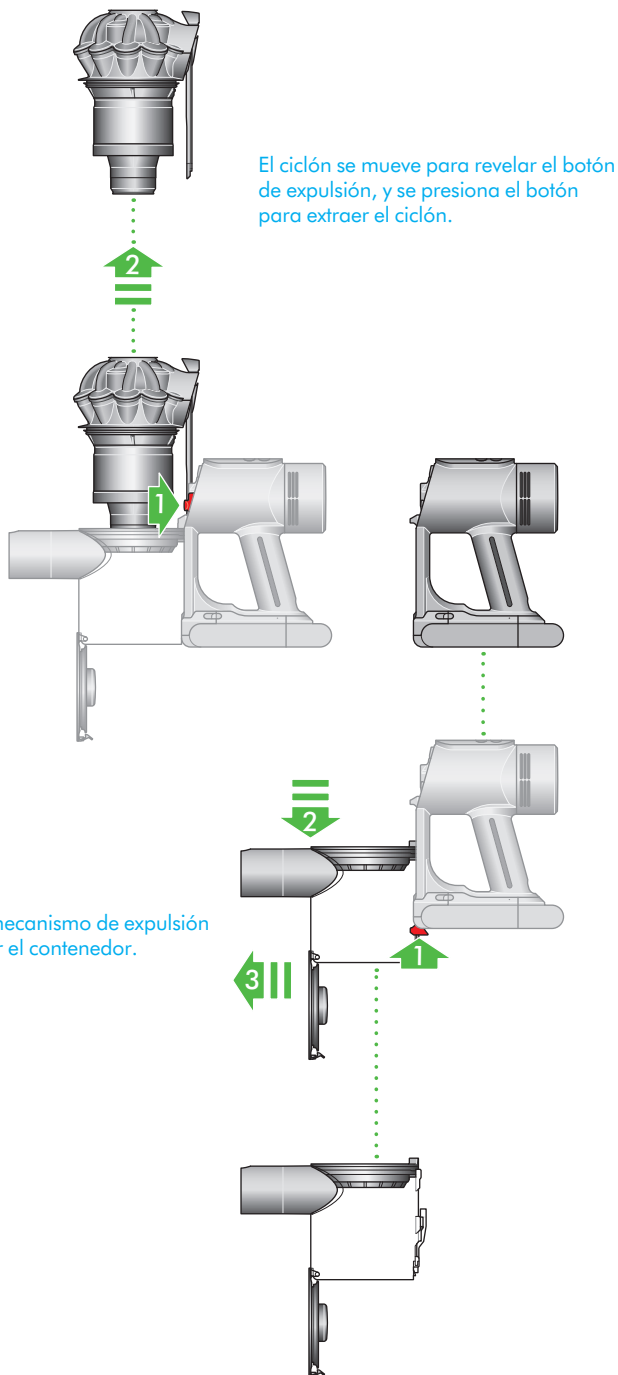

## Cómo retirar el contenedor

Tira del mecanismo rojo situado en la base, desliza el contenedor hacia abajo y extráelo de la máquina.

## Cómo limpiar el contenedor

Limpia el contenedor con un paño húmedo que no suelte pelusa. No metas el contenedor al lavavajillas ni uses detergentes, abrillantadores o ambientadores.

Asegúrate de que el contenedor esté completamente seco antes de volver a colocarlo.

## Cómo colocar el contenedor

Alinea las pestañas del contenedor con las ranuras del cuerpo principal y desliza hacia arriba hasta que se ajuste haciendo clic.

## Cómo cambiar el ciclón

Desliza el ciclón por las ranuras del cuerpo principal y presiona hacia abajo hasta que esté bien colocado.

Presiona la base del contenedor hacia arriba hasta que quede bien cerrada haciendo clic.

# Cómo eliminar bloqueos

Tu máquina cuenta con apagado automático. Si alguna parte está bloqueada, el motor de la máquina vibrará y no funcionará hasta que se elimine el bloqueo.

Desconecta la máquina del cargador antes de buscar bloqueos. Ten cuidado de no tocar el gatillo y presta atención por si hubiera objetos punzantes.

Deja que la máquina se enfríe antes de buscar bloqueos.

No utilices la máquina mientras buscas bloqueos, ya que podrías lastimarte.

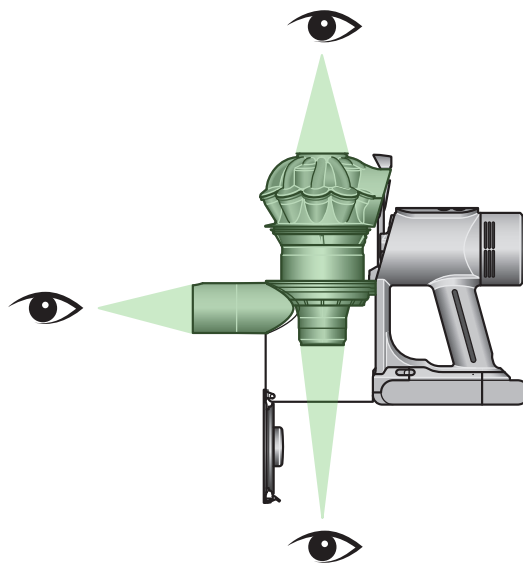

Con el contenedor abierto, examina la aspiradora para detectar bloqueos. Presta especial atención dentro y alrededor de los ciclones y en el punto de fijación del accesorio o el tubo.



Con el tubo retirado de la máquina y el cabezal extraído del tubo, comprueba si hay bloqueos en ambos extremos del tubo. Dale la vuelta al cabezal y revisa si hay bloqueos en el cepillo y en la entrada de aire. Elimina cualquier bloqueo.

# Cómo limpiar filtro premotor

## Extrae el filtro

Saca el filtro por la parte superior del ciclón.

Retira el exceso de polvo y residuos dando golpecitos.

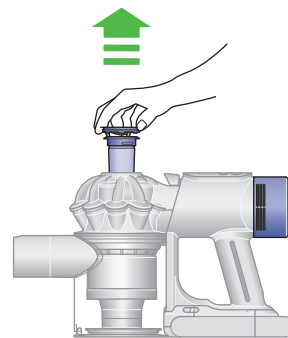

Lavado del filtro premotor con agua de la llave.

## Lava el filtro

Sostén el extremo abierto del filtro bajo agua de la llave hasta que el agua salga limpia.

Dale la vuelta al filtro y sacude para eliminar el exceso de agua.

Deja correr el agua por el exterior del filtro hasta que el agua salga limpia.

Exprímelo con ambas manos para eliminar totalmente el exceso de agua.

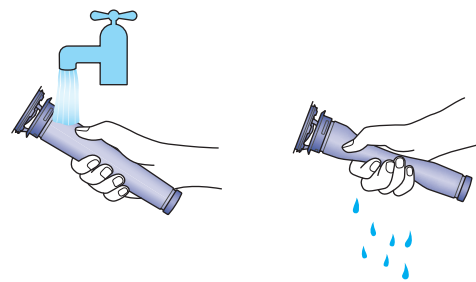

Filtro premotor secándose al aire.

## Seca el filtro

Deja que el filtro se seque en un lugar cálido y bien ventilado durante al menos 24 horas.

No seques los filtros en la secadora ni sobre una llama abierta.

Importante: el filtro debe estar completamente seco antes de volver a colocarlo en la máquina. La máquina se puede dañar si la usas con un filtro húmedo.

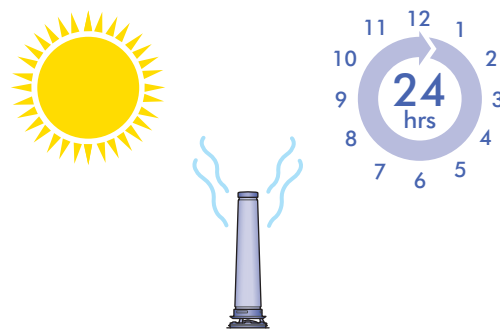

Precaución: asegúrate de que el filtro esté completamente seco antes de volver a colocarlo en el ciclón.

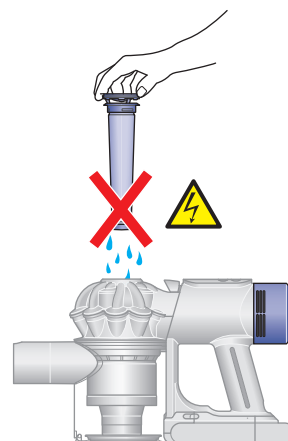

## Volver a colocar el filtro

Alinea la flecha que hay en la parte superior del filtro con el botón de extracción del contenedor.

Presiona hacia abajo hasta que esté bien colocado.

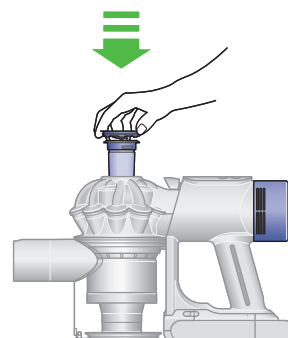

El prefiltro siendo coloca en el ciclón, una vez seco.

# Lavado del filtro postmotor

## Gira el filtro para retirarlo

Extrae el filtro con un giro en sentido antihorario y retíralo de la máquina.

El filtro postmotor se extrae de la parte trasera de la máquina, por encima del mango.

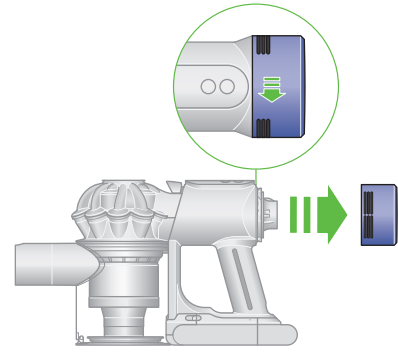

## Lava el filtro

Lava el interior del filtro bajo el chorro de agua fría, girándolo para asegurarte de que todo el interior quede limpio.

Repite hasta que el agua salga limpia.

## Sacude para eliminar el exceso de agua

Vacía el filtro y sacúdelo con fuerza para eliminar el exceso de agua.

Sigue sacudiéndolo hasta que no salga agua del filtro.

El postfiltro se agita para eliminar el exceso de agua.

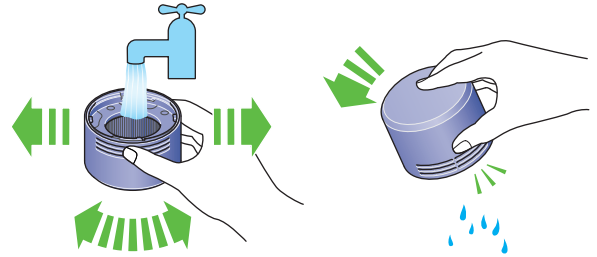

## Seca el filtro

Coloca el filtro con el extremo abierto hacia arriba y déjalo secar.

Deja que el filtro se seque en un lugar cálido y bien ventilado durante al menos 24 horas.

No seques los filtros en la secadora ni sobre una llama abierta.

Importante: el filtro debe estar completamente seco antes de volver a colocarlo en la máquina. La máquina se puede dañar si la usas con un filtro húmedo.

El postfiltro se seca al aire.

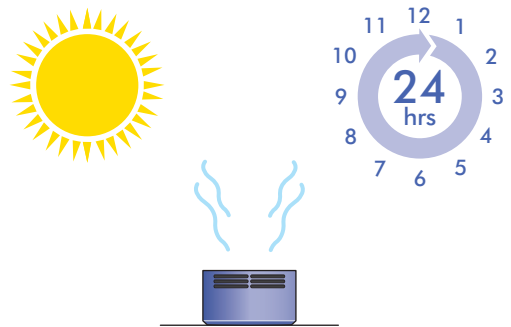

Precaución: asegúrate de que el filtro esté completamente seco antes de volver a colocarlo en el ciclón.

## Reemplazo del filtro

Coloca el filtro en la máquina, alineado en la posición abierta.

Gira en sentido horario hasta que haga clic y quede bien colocado.

Filtro postmotor colocándose en la máquina una vez seco.

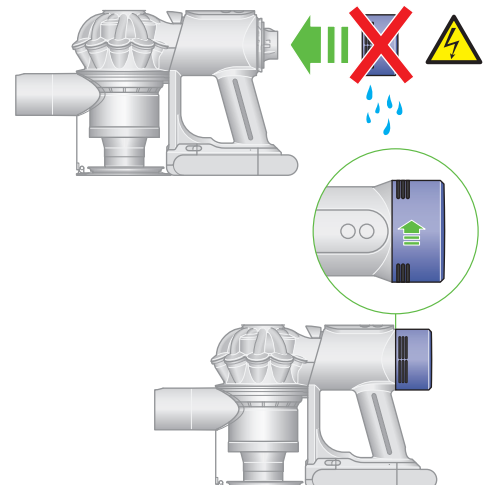

# Cómo eliminar bloqueos del cabezal de limpieza Motorbar™

El cabezal de limpieza Motorbar™ no tiene una barra de cepillo lavable. Para mantener un rendimiento óptimo, revisa con frecuencia tu cepillo y elimina cualquier bloqueo.

Asegúrate de que tu máquina esté desconectada del cargador y ten cuidado de no tocar el botón de encendido.

## Retira la barra de cepillo

No metas ninguna pieza en el lavavajillas ni uses detergentes, abrillantadores o ambientadores.

Presiona el botón de expulsión del cabezal del extremo del tubo. Coloca el cabezal boca abajo.

Utiliza una moneda para abrir la tapa.

Gira la tapa del extremo y retírala del cepillo. No laves la tapa del extremo.

Desliza el cepillo para sacarlo del cabezal.

## Busca bloqueos

Elimina los residuos que haya en la barra de cepillo.

Revisa dentro del cabezal y elimina cualquier suciedad o bloqueo.

El cabezal de limpieza Motorbar™ y la barra de cepillo no son lavables. Límpialo con un paño húmedo libre de pelusa.

## Coloca de nuevo la barra de cepillo

Vuelve a colocar la tapa del extremo en el cepillo y deslízalo en el cabezal.

Pon la tapa del extremo en la posición de bloqueo.

El cabezal no puede lavarse y únicamente debe limpiarse con un paño libre de pelusa.



Con el cabezal extraído de la aspiradora, gira la tapa del extremo en sentido contrario a las manecillas del reloj para desbloquearla. La barra de cepillo se extrae del cabezal.

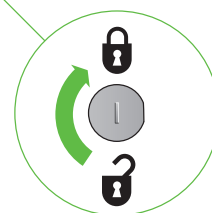
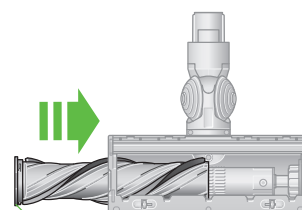

Vuelve a insertar la barra de cepillo en el cabezal y gira la tapa del extremo en sentido horario para bloquearla.

# Cómo eliminar bloqueos del mini cabezal motorizado

El mini cabezal motorizado no tiene ningún cepillo lavable. Para mantener un rendimiento óptimo, revisa con frecuencia tu cepillo y elimina cualquier bloqueo.

Asegúrate de que tu máquina esté desconectada del cargador y ten cuidado de no tocar el botón de encendido.

## Retira la barra de cepillo

No metas ninguna pieza en el lavavajillas ni uses detergentes, abrillantadores o ambientadores.

Utiliza una moneda para abrir la tapa.

Gira la tapa del extremo y retírala del cepillo. No laves la tapa del extremo.

Desliza el cepillo para sacarlo del cabezal.

## Busca bloqueos

Elimina los residuos que haya en la barra de cepillo.

Revisa el cabezal y elimina cualquier suciedad o bloqueo.

El mini cabezal motorizado y la barra de cepillo no son lavables. Límpialo con un paño húmedo libre de pelusa.

## Coloca de nuevo la barra de cepillo

Vuelve a colocar la tapa del extremo en el cepillo y deslízalo en el cabezal.

Pon la tapa del extremo en la posición de bloqueo.

El cabezal no puede lavarse y únicamente debe limpiarse con un paño libre de pelusa.

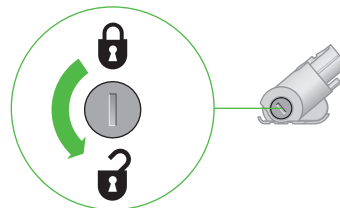

Gira la tapa del extremo en sentido antihorario para extraerla.

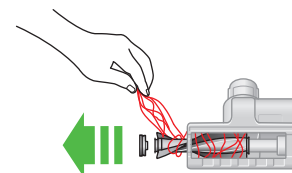

Pelo enredado retirándose del cepillo.

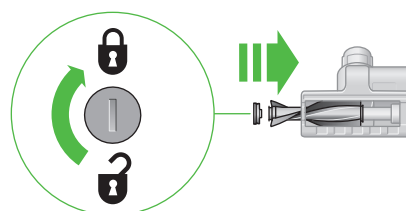

Gira la tapa del extremo en el sentido de las agujas del reloj para fijarla al cepillo.

# Limpieza de accesorios

No metas ninguna pieza en el lavavajillas ni uses detergentes, abrillantadores o ambientadores.

Sin tocar el extremo del conector, límpialas con un paño húmedo y que no deje pelusa.

Asegúrate de que todos los accesorios estén totalmente secos antes de utilizarlos.

## Herramienta para rincones y esquinas

No laves ningún cepillo ni accesorio motorizado. Contienen componentes electrónicos que podrían dañarse por la exposición al agua, detergentes, abrillantadores o ambientadores.



Herramienta para rincones y esquinas

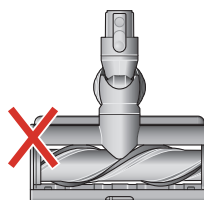

Cabezal de limpieza Motorbar

El cabezal de limpieza Motorbar junto a una X que indica que no se puede lavar.

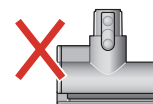

Mini cabezal motorizado

El mini cabezal motorizado junto a una X que indica que no se puede lavar.

No laves ningún cepillo ni accesorio motorizado. Contienen componentes electrónicos que podrían dañarse por la exposición al agua, detergentes, abrillantadores o ambientadores.

# Cuidado de la máquina

Para asegurarte de que tu máquina funciona de manera óptima, es importante limpiarla con frecuencia y comprobar si hay obstrucciones.

## Cuidado diario de la máquina

Para obtener el mejor desempeño de tu máquina, es importante limpiarla regularmente.

Si la máquina tiene polvo, límpiala con un paño húmedo que no suelte pelusa.

## Cuida la batería

Para obtener el mejor desempeño y duración de la batería, usa el modo MAX solo cuando sea necesario.

Tu batería está diseñada para cargarse en la estación y deja de cargarse cuando se completa, por lo que regresar la máquina a la estación después de su uso ayuda a mantener la vida útil de la batería.

Tu máquina no funcionará ni se cargará si la temperatura ambiente es menor a 5 °C (41 °F). De esta forma, se protege tanto el motor como la batería.

## Dónde encontrar el número de serie de tu máquina

El número de serie está impreso en el cuerpo principal de la máquina, detrás del contenedor transparente.

Utiliza el número de serie para registrar la máquina.

Para obtener más información y videos de soporte para tu máquina, visita:  
[www.dyson.com.mx/soporte](http://www.dyson.com.mx/soporte)